



# FICHA TÉCNICA

## NORMATIVIDAD

### GRIFERÍA

REV.1

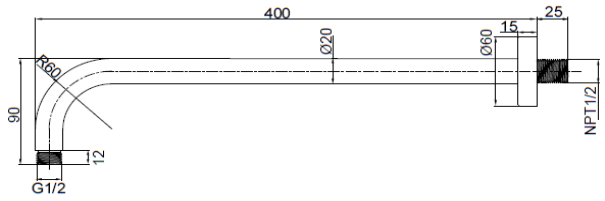
CÓDIGO:	IMAGEN	DIBUJO TÉCNICO
4550BRR		
FAMILIA:		
REGADERA		
DESCRIPCIÓN:		
BRAZO A PARED REDONDO CROMADO DE 40CM		

NORMAS	CERTIFICACIÓN
NO APLICA	NO

MATERIALES DE FABRICACIÓN			
Parte	Material	Parte	Material
BRAZO DE REGADERA	ACERO INOXIDABLE 201	ANILLO DE CAUCHO	CAUCHO
CHAPETÓN	ACERO INOXIDABLE 304		

### CARACTERÍSTICAS TÉCNICAS

DIMENSIONES:			
ZONA "A"	400 MM	ZONA "F"	R 60
ZONA "B"	25 MM	ZONA "G"	20 MM
ZONA "C"	90 MM	ZONA "H"	60 MM
ZONA "D"	G 1/2	ZONA "I"	15 MM
ZONA "E"	12 MM	ZONA "J"	1/2" NPT

PESO DEL MATERIAL (KGS)	0,373 kg	COLOCACIÓN:
		Se instala a red hidraulica por medio de roscado 1/2" NPT y en el otro extremo se coloca regadera por medio de roscado macho 1/2" NPT

ACABADOS:		FUNCIONAMIENTO:	
CODIGO	TERMINADO	CLASIFICACIÓN: NO CLASIFICADO	
4550BRR	CROMO	PRESIÓN DE TRABAJO: MAXIMO 6KGF/CM2	
		GASTO	

**RECOMENDACIONES:**  
 ANTES DE CONECTAR LA REGADERA A LA ALIMENTACIÓN DEL AGUA ASEGÚRESE DE PURGAR LAS LÍNEAS PARA EVITAR FILTRACIONES DE IMPUREZAS QUE PUEDAN DAÑAR EL FUNCIONAMIENTO. DAR LIMPIEZA PERIÓDICA A LA TAPA PASANDO UN TRAPO SUAVE ELIMINANDO LA ACUMULACIÓN DE SARRO, NUNCA UTILIZAR SILICÓN PARA LA INSTALACIÓN DEL PRODUCTO.

**MANTENIMIENTO:**  
 PARA LA LIMPIEZA USAR SIEMPRE UNA TELA SUAVE HUMEDA Y LUEGO SECAR. NUNCA UTILIZAR ARTICULOS CORTANTES, FIBRAS, LIJAS, DETERGENTES, SOLVENTES NI POLVOS ABRASIVOS, NO DEJAR EL PRODUCTO SIN LIMPIAR POR PERIODOS LARGOS DE

**GARANTÍA:**  
 1 AÑO DE GARANTÍA EN DEFECTOS DE MANUFACTURA